

SONY



Serie DXC-D55
Cámaras digitales

www.sonybiz.net/live



CÁMARA DIGITAL DE 14 BITS

Producción de vídeo de máxima calidad para TV de Definición Estándar

LA SERIE DXC DE CÁMARAS DIGITALES de Definición Estándar (SD) Sony siempre tuvo una magnífica acogida entre los profesionales del sector del vídeo de todo el mundo, que han sabido apreciar su excelente calidad de imagen, versatilidad y relación precio/prestaciones. Ahora, Sony tiene el placer de presentar la nueva DXC-D55. Para mejorar la oferta de productos DXC, este nuevo modelo utiliza los últimos circuitos de conversión A/D de 14 bits, así como los conocidos sensores CCD Power HAD™ EX de 2/3".

La serie DXC se compone de dos modelos: el DXC-D55P, que graba en formato 4:3, y el DXC-D55WSP, que permite conmutar entre 16:9 y 4:3. Ambos incorporan tres CCDs Power HAD™ EX de 2/3" y los modernos circuitos de conversión A/D de 14 bits, gracias a lo cual proporcionan un alto nivel de sensibilidad y menores niveles de smear y ruido. Además de una extraordinaria calidad de imagen, estas cámaras incorporan controles de imagen extremadamente precisos y flexibles, como son los de saturación, contraste y nivel de detalle. La razón es su sofisticado procesador DSP LSI, que posee una precisión superior a 30 bits.

Otra importante característica de las cámaras DXC-D55 es la flexibilidad del sistema. Permite utilizar dos tipos de unidades de control de cámara: la CCU-D50P para aplicaciones multicore y la CCU-TX50P para conexiones triaxiales. Además, cuentan con los mandos de control remoto RCP-D50/D51 opcionales.

Excepcional calidad de imagen SD, facilidad de manejo, flexibilidad del sistema... las cámaras DXC-D55 reúnen todas las cualidades necesarias para abrir nuevas oportunidades a la creatividad y la calidad en el mundo de la producción de vídeo profesional a un precio más asequible.



CARACTERÍSTICAS

Excelente calidad de imagen

Tres sensores CCD Power HAD EX de 2/3"

La serie DXC-D55 está dotada de tres sensores CCD Power HAD EX de 2/3" que ofrecen una resolución horizontal de 920* líneas de TV. Además de un alto rendimiento, estos CCDs ofrecen una excelente sensibilidad (F11 a 2000 lux, 3200 K), una relación señal-ruido (63 dB) notable y un nivel de smear extraordinariamente bajo (-145 dB típico).

* En el modelo DXC-D55P

CCDs Power HAD EX

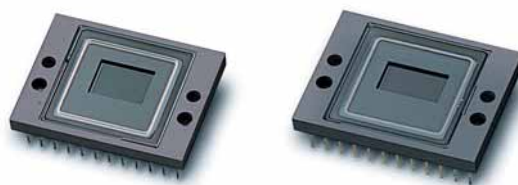

Conversión A/D de 14 bits

Las cámaras DXC-D55/D55WS de Sony incorporan un circuito de conversión A/D de 14 bits de alta calidad que permite procesar las imágenes captadas por los CCDs Power HAD EX con una precisión cuatro veces superior a la de los convertidores A/D de 12 bits. Esta alta resolución permite reproducir el contraste de las zonas oscuras de la imagen con mucha más fidelidad. Por otro lado, la precisión de 14 bits contribuye a eliminar la compresión de la señal del circuito pre-knee en las zonas más iluminadas, de forma que la cámara pueda reproducir con claridad objetos de alta luminancia.

Conversión A/D de 14 bits de alta precisión

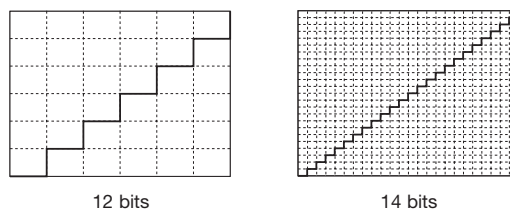

Procesado Digital de Señal Avanzado (ADSP)

Otra de las claves de la calidad de una cámara DSP es la manera de utilizar los bits en procesos no lineales, entre los que se incluye la corrección gamma. La serie DXC-D55 utiliza más de 30 bits, con lo que reduce al mínimo los errores de redondeo y mantiene la alta calidad de las imágenes captadas por los CCDs Power HAD EX. Gracias al procesado de señal digital avanzado (ADSP), también es posible usar opciones de control de imagen altamente sofisticadas, tales como la saturación de knee, el control de brillo adaptable o el detalle del tono de piel.

Procesado de señal digital de alto rendimiento

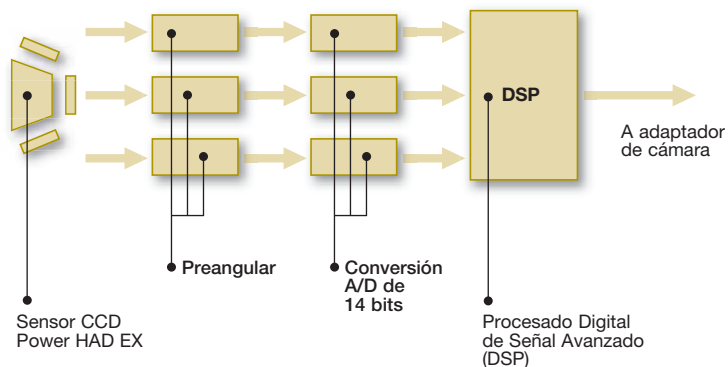

Funciones creativas

Control de saturación de Knee

La grabación de objetos brillantes, como es el caso de los reflejos provocados por la luz que incide en la frente de una persona, puede reducir la saturación del color y cambiar los tonos en las áreas de más brillo. El control de saturación incorporado a la serie DXC-D55 reduce eficazmente este efecto de color apagado y reproduce unas tonalidades mucho más naturales en las zonas sobreexpuestas.



Sin control de saturación



Con control de saturación



Control de brillo adaptable

La serie DXC-D55 ofrece un extraordinario control del nivel de exposición porque permite aplicar numerosos puntos/pendientes de knee para manejar las zonas brillantes de una manera progresiva. La cámara analiza las áreas brillantes de la imagen y define y optimiza de forma automática los diferentes puntos y pendientes de knee en función de ese análisis. Esto permite reproducir escenas extremadamente difíciles (por ejemplo, una escena de interior con una fuente de luz brillante como puede ser el sol en segundo plano) con un rango dinámico mucho más amplio. El control de brillo adaptable sólo se aplica a las señales de entrada que superan el punto knee. Las partes de luminancia baja y media de la señal de vídeo no se ven afectadas por este control.



Sin control de brillo adaptable



Con control de adaptativo de las altas luces

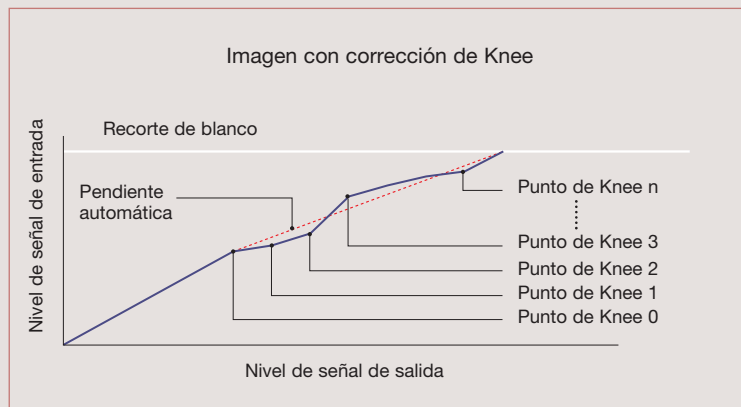

Saturación de baja luz

Con las cámaras convencionales, el color de las zonas menos iluminadas a menudo sufre una pérdida de saturación, lo que se suele traducir en una pérdida de color en esas zonas. La función de saturación de baja luz de la DXC-D55 elimina este problema mediante la ampliación hasta el valor óptimo de saturación de color en las zonas con un nivel de brillo más bajo, lo que da lugar a una reproducción del color mucho más natural.



Sin saturación de baja luz

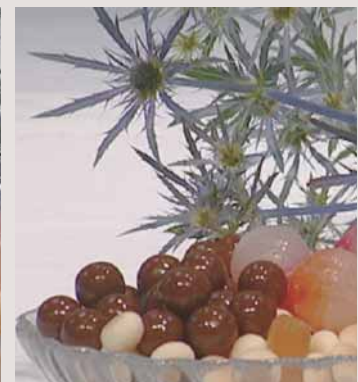

Con saturación de baja luz

Control de detalle del tono de piel

Esta función de la DXC-D55 permite suavizar los detalles en el tono de piel del rostro y, al mismo tiempo, mantener la nitidez de otras partes de la imagen. Las zonas del tono de piel pueden seleccionarse rápida y fácilmente con el cursor del visor. La gama de colores aplicable al nivel de detalle de la piel y del tono de piel también puede seleccionarse manualmente utilizando el sistema de menús del visor.



Control de detalle del tono de piel desactivado



Control de detalle del tono de piel activado

Versatilidad funcional

Más fácil de usar

Debido a lo importante que es contar con una operación lo más veloz y sencilla posible, las cámaras de la serie DXC-D55 ofrecen varias funciones muy cómodas que permiten al operador iniciar la grabación con mínimas operaciones de ajuste y en menos tiempo.

Enfoque EZ

La función de enfoque EZ permite conseguir ajustes de enfoque precisos sin tener que abrir manualmente el diafragma del objetivo. Con sólo pulsar el botón Enfoque EZ, el diafragma se abre automáticamente para reducir la profundidad de campo y facilitar el enfoque. Al mismo tiempo, el obturador electrónico se ajusta automáticamente para obtener la exposición correcta.

Modo EZ

Los ajustes de los parámetros esenciales de la cámara se fijan instantáneamente en la posición predeterminada mediante la simple pulsación del botón de modo EZ, con lo que la cámara queda lista para iniciar la grabación. Esta función es muy práctica cuando el operador necesita configurar el dispositivo con la máxima rapidez posible.

Corrección dinámica de balance de blancos (ATW)

Las cámaras de la serie DXC-D55 cuentan con una cómoda función de corrección dinámica de balance de blancos (ATW), que ajusta automáticamente el balance de blancos ante las variaciones de la iluminación. Esta función resulta útil cuando se trabaja en ambientes con cambios de iluminación rápidos, como al pasar de interiores a exteriores y viceversa.

Filtro óptico ND integrado y corrección CC electrónica

La DXC-D55 facilita un control óptimo de la exposición y la temperatura del color mediante un selector de filtro óptico de densidad neutra (ND) incorporado y la función de corrección electrónica del color (CC). Con el uso de la corrección electrónica del color, todos los filtros de la rueda de filtros son de tipo ND, lo que ofrece al operador mayor flexibilidad en el control de la profundidad de campo y la exposición. La corrección electrónica del color también puede controlarse mediante un mando a distancia, lo que facilita aún más la operación.

Visor de cómoda visualización

La DXC-D55P/D55WSP* viene equipada de serie con el visor DXF-801 en blanco y negro de 1,5*** de formato 4:3. También existe el visor opcional DXF-20W en blanco y negro de 2*** con formato 16:9. Asimismo, es posible montar el visor DXF-51 en blanco y negro de 5*** en el adaptador de la cámara para grabaciones en estudio.

* El visor DXF-801 no se incluye en los modelos DXC-D55PH y DXC-D55WSPH.

** Diagonal del área visible



Luz de visor



Panel de interruptores con iluminación posterior

El panel trasero cuenta con iluminación posterior, lo que permite al operador ver las posiciones de los interruptores en la oscuridad.

Almacenamiento de los parámetros de configuración en el Memory Stick™

Los operadores pueden utilizar la tarjeta Memory Stick para almacenar y recuperar con facilidad parámetros de ajustes como los contenidos en los ficheros de escenas, de referencia y de objetivos. Esto permite manejar con facilidad los parámetros de las distintas escenas y las preferencias de ajuste de cada operador de la cámara, tales como la configuración del indicador del visor. Los ficheros de configuración almacenados en la tarjeta Memory Stick pueden transferirse a otra cámara de la serie DXC-D55 o a una unidad de control remoto RCP-D50/D51, lo que permite la configuración rápida y sencilla de sistemas de varias cámaras. Además, los ficheros de configuración pueden cargarse en un PC equipado con una ranura para Memory Stick para enviarlos por correo electrónico como ficheros adjuntos o utilizarlos en otras cámaras.

* El MSH-128 es el único soporte "Memory Stick" probado con este producto (el MSH-64/32 ya no está disponible).



MEMORY STICK

Matrix preajustada en fábrica

La DXC-D55 incluye varios tipos de archivos de matrix preajustados en fábrica para configurar al instante los parámetros de la cámara adaptándola a las condiciones de iluminación más frecuentes, que incluyen los modos STANDARD, HIGH SATURATION, FLUORESCENT, etc.

Otras prestaciones muy prácticas

- > Ganancia programable (-3/0/3/6/9/12/18/24/30/36 dB)
- > Obturador electrónico de velocidad variable
- > Función Clear Scan™ (CLS): De 60,1 (NTSC)/50,2 (PAL) Hz a 6000 Hz
- > Salida de monitor
- > Tono de referencia de audio incorporado de 1 kHz
- > Sobreimpresión de fecha y hora en la señal de vídeo y el visor
- > Sistema de definición vertical mejorada (EVS)
- > Modo autoiris (luz focal, luz posterior)
- > Filtro de micrófono
- > Doble Zebra

Hombreira ajustable

Es posible ajustar la posición de la hombreira, hacia atrás o hacia delante, para utilizar la cámara de manera más cómoda y equilibrada cuando se acopla con un adaptador de cámara.



Versatilidad del sistema

La alta calidad de imagen y la operatividad de las cámaras DXC-D55 se ve reforzada por una amplia gama de periféricos que facilitan enormemente la instalación del sistema tanto en exteriores como en estudio. La serie DXC-D55 puede configurarse para dos modos de funcionamiento: operación con CCU multicore y con CCU triaxial. También permite disponer de sencillos mandos a distancia para mayor comodidad.

Operación con CCU triaxial: para transmisiones por banda ancha



Panel posterior de la CA-TX50P



Panel posterior de la CCU-TX50P

CCU-TX50P y CA-TX50P

Si se conecta el adaptador de cámara triaxial CA-TX50P, es posible manejar las cámaras de la serie DXC-D55 en remoto desde la unidad de control de cámara CCU-TX50P con un cable triaxial, lo que proporciona control avanzado del dispositivo incluso a larga distancia. La transmisión por banda ancha permite enviar las imágenes captadas con la cámara con una pérdida de resolución mínima.



Panel frontal de la CCU-TX50P

El sistema CCU-TX50P incluye las siguientes características:

- > Transmisión de banda ancha (10 MHz para Y, 4,5 MHz para R-Y/B-Y)
- > Transmisión de vídeo analógico en componentes de gran calidad
- > Transmisión a grandes distancias (por ej. 1.500 m con un cable de \varnothing 14,5 mm)
- > Tamaño compacto: medio rack de anchura y 3U de altura
- > Amplia variedad de funciones de control avanzadas
- > Compatible con los paneles de control remoto RCP-D50 y RCP-D51
- > Tres salidas SDI o tres salidas de vídeo compuesto
- > Una salida de vídeo en componentes (Y/R-Y/B-Y o R/G/B seleccionable)
- > Tres entradas de retorno vídeo (BNC)
- > Canal de teleprompter
- > Tally rojo/verde
- > Compatible con los principales sistemas de intercomunicación (cuatro hilos/RTS/Clearcom)
- > Entrada de audio de programa
- > Doble entrada de micrófono (dos conectores XLR)

* Es preciso actualizar la unidad CCU-TX50P para que pueda comunicarse con la cámara DXC-D55P.

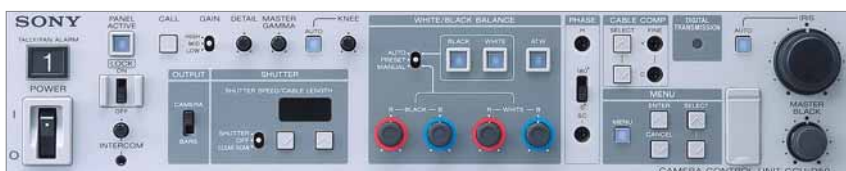

Panel frontal de la CCU-D50P



Panel posterior de la CCU-D50P

Operación con CCU Multicore: para sistemas enteramente digitales

CCU-D50P y CA-D50

Si se conecta el adaptador CA-D50, las cámaras DXC-D55 pueden manejarse en remoto con la unidad de control CCU-D50P multicore conectada a un cable CCZ-A (26 pines). Las señales de vídeo y audio del adaptador de cámara CA-D50 se transmiten a la unidad de control CCU-D50P en forma de señal digital SDI¹ mediante este cable, que puede tener hasta 75 m de largo. Esta combinación permite crear un sistema digital completo.

El sistema CCU-D50P incluye las siguientes características:

- > Transmisión digital o analógica (conmutable)
- > Transmisión de la señal digital SDI hasta una distancia de 75 m a través de un cable CCZ-A (26 pines)
- > Transmisión de la señal digital SDI hasta una distancia de 200 a través de un cable de vídeo coaxial utilizado en paralelo con el cable CCZ
- > Transmisión analógica para distancias de hasta 300 m mediante un cable CCZ-A
- > Salida analógica compuesta y una de las siguientes salidas: SDI, Y/R-Y/B-Y, RGB o Y/C
- > Amplia variedad de funciones de control
- > Compatible con los paneles de control remoto RCP-D50 y RCP-D51
- > Compatible con los principales sistemas de intercomunicación (dos hilos/cuatro hilos/RTS/Clearcom)
- > Canal de teleprompter
- > Tally rojo/verde²
- > LED de alarma de ventilador²

¹ No admite audio embebido.

² La lámpara tally y la alarma de ventilador comparten el mismo LED.

Mandos a distancia

Hay dos modelos de mando a distancia opcionales para manejar las cámaras DXC-D55.

RCP-D50 (joystick)

RCP-D51 (potenciómetro)

Los modelos RCP-D50 y RCP-D51 se han diseñado para su uso con las cámaras de la serie Sony DXC-D55. El RCP-D50 dispone de un mando tipo joystick, en tanto que el del RCP-D51 es de tipo potenciómetro. Los dos están equipados con una pantalla LCD táctil a color de 3,5 pulgadas* y ofrecen un amplio control de las funciones de cámara mediante sencillas operaciones de menú. La pantalla LCD también permite la monitorización de la imagen de cámara, una función muy útil para identificar cuál es el mando RCP que controla cada cámara en los sistemas multicámara.

Otra característica muy útil es el sistema Memory Stick, que permite almacenar varios ficheros de escenas y traspasarlos desde la Memory Stick a otro mando RCP D50/D51 o a una cámara DXC-D55.

* Área visible medida diagonalmente.



RCP-D50 (joystick)



RCP-D51
(potenciómetro)

Configuración del sistema

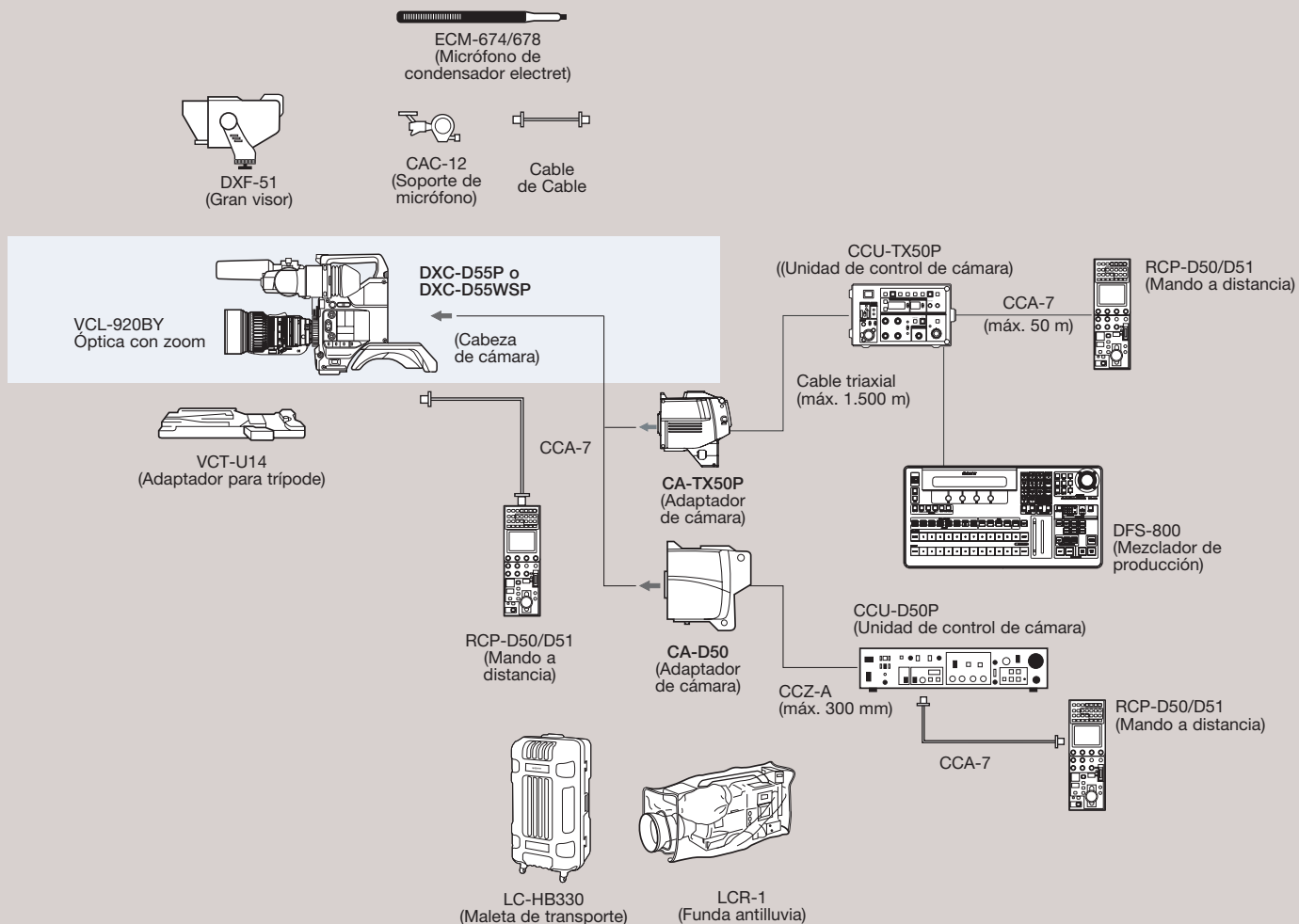

Configuraciones de producto

	Modelo 4:3	Modelo 16:9/4:3			
	DXC-D55PH	DXC-D55PL	DXC-D55PK	DXC-D55WSPH	DXC-D55WSPL
Adaptador para trípode VCT-U14	Opcional	Suministrado	Suministrado	Opcional	Suministrado
Visor DXF-801/801CE	Opcional	Suministrado	Suministrado	Opcional	Suministrado
Micrófono	Opcional	Suministrado	Suministrado	Opcional	Suministrado
Objetivo (VCL-920BY)	Opcional	Suministrado	Suministrado	Opcional	Opcional

Accesorios opcionales



CA-D50
Adaptador de cámara
(Multicore)



CA-TX50P
Adaptador de cámara
(Triax)



CCU-D50P
Unidad de control de
cámara (Multicore)



CCU-TX50P
Unidad de control de
cámara (Triax)



RCP-D50/D51
Control remoto
(RCP-D50: joystick;
RCP-D51: potenciómetro)



DXF-801
Visor en blanco y negro
de 1,5"¹, formato 4:3



DXF-20W
Visor en blanco y negro de
2"¹, formato 16:9



DXF-51
Visor en blanco y negro
de 5"¹, formato 4:3



VCT-U14
Adaptador para trípode

VCL-920BY
Objetivo con zoom x20



AC-DN10
Adaptador de CA



ECM-674/678
Micrófono condensador
Electret



CAC-12
Soporte de micrófono



WRT-8B
Transmisor UHF
inalámbrico sintetizado



WRR-862B
Receptor UHF inalámbrico
sintetizado



CCA-7-5/25/50/100
Cable de conexión
(10 pines o 10 pines)



CCZ-A5/A10/A25
Cable de conexión
(de 26 a 26 pines)



MSH-128
Memory Stick



LCR-1
Funda antilluvia



LC-HB330
Maleta de transporte rígida

*1 Diagonal del área visible

Ópticas de otros fabricantes



YJ20x8.5B
IRS/VRS/KRS
(Canon)



YJ13x6B IRS/KRS
(Canon)



A13x6.3BERM/BRM
(Fujinon)



A20x8.6BERM/BRM
(Fujinon)

Si desea más información, póngase en contacto con el fabricante correspondiente.

Especificaciones técnicas

DXC-D55P

DXC-D55WSP

Dimensiones

Unidad: mm

GENERAL	
Requisitos de alimentación	12 V CC (de 10,5 a 17 V)
Consumo eléctrico	14 W
Temperatura de funcionamiento	De -10°C a +45°C
Temperatura de almacenamiento	-20°C a +60°C
Humedad de funcionamiento	Inferior al 85%
Peso (sólo cabeza de cámara)	2,2 kg
ENTRADAS/SALIDAS DE SEÑAL	
Salida vídeo	Compuesta analógica, BNC, 1 Vp-p, sinc. negativa
Salida de monitor	Compuesta analógica, BNC, 1 Vp-p, sinc. negativa
Entrada de micrófono	XLR 3 pines
OTRAS ENTRADAS/SALIDAS	
Interfaz cámara/magnetoscopio	Pro 76 pines Digital, Pro 50 pines
Óptica	12 pines
Visor	20 pines
Mando a distancia	10 pines
RENDIMIENTO DE LA CÁMARA	
Dispositivo de captación	CCD Power HAD EX de 2/3" de 3 chips
Relación de aspecto	4:3 16:9/4:3 conmutable
Pixels totales (H x V)	1038 x 1188
Pixels efectivos (H x V)	980 x 586
Óptica	Sistema de prisma F1.4
Filtros incorporados	1: Clear, 2: 1/4ND, 3: 1/16ND, 4: 1/64ND
Soporte de óptica	Montura Sony de bayoneta de 2/3"
Sistema de señal	Sistema de color PAL Sistema de color PAL
Modo de exploración	Entrelazada 2:1, 625 líneas, 50 campos/s Entrelazada 2:1, 625 líneas, 50 campos/s
Frecuencia de exploración horizontal	15,625 Hz
Frecuencia exploración vertical	50 Hz
Sistema de sincronización	Interno y externo con señal VBS o BS
Conversión A/D	14 bits
Sensibilidad	F11 a 2.000 lx (3.200 K, 89,9% de reflectancia) (normal)
Iluminación mínima	0,5 lx con F1.4, Hyper Gain (36 dB) 0,8 lux con F1.8, Hyper Gain (36 dB)
Nivel de smear	-145 dB (normal)
Relación S/R vídeo (normal)	63 dB
Resolución horizontal	920 líneas de TV 850 líneas de TV (modo 4:3) 800 líneas de TV (modo 16:9)
Resolución vertical	480 líneas de TV (sin EVS) 530 líneas de TV (con EVS)
Velocidad de obturador	Desact., 1/60, 1/250, 1/500, 1/1.000, 1/2.000 s
Función Clear Scan	De 50,2 a 6.000 Hz
Ganancia programable	-3, 0, 3, 6, 9, 12, 18, 24, 30, 36 dB
Registro	0,05% (todas las zonas, sin óptica)
Distorsión geométrica	Inapreciable
VISOR: DXF-801	
(suministrado con las configuraciones DXC-D55PL/D55PK/D55WSPL)	
Indicadores	REC TALLY (2), TAKE TALLY, BATERIA, OBTURADOR, INCREMENTO DE GANANCIA
Resolución horizontal	600 líneas de TV
Requisitos de alimentación	12 V CC
Consumo eléctrico	2,4 W
Peso	620 g
Dimensiones (An. x Al. x Prof.)	241 x 91 x 203 mm
OBJETIVO: VCL-920BY	
(suministrado sólo con el paquete DXC-D55PK)	
Distancia focal	De 8,5 a 170 mm
Modos de zoom	Manual o motorizado
Zoom	20x
Apertura máxima	1:1.8
Apertura	Modos manual o automática
Escala de enfoque	De infinito a 0,9 m
Roscas acoplables al filtro	82 mm dia. 0,75 mm de paso
Montura	Sony de bayoneta de 2/3"
Peso	Aprox. 1,3 kg con parasol
Dimensiones (An. x Al. x Prof.)	122 x 102 x 210 mm con parasol, sin empuñadura del objetivo
ACCESORIOS SUMINISTRADOS	
DXC-D55PH/D55WSPH: Manual de instrucciones (x1), tapa de montura del objetivo (x1), diagrama de pruebas para ajuste de la distancia focal (x1)	
DXC-D55PL/D55WSPL: Manual de instrucciones (x1), tapa de montura del objetivo (x1), diagrama de pruebas para ajuste de la distancia focal (x1), visor DXF-801 (x1), micrófono (x1), paraviento (x1), adaptador de trípode VCT-U14 (x1)	
DXC-D55PK: Manual de instrucciones (x1), tapa de montura del objetivo (x1), diagrama de pruebas para ajuste de la distancia focal (x1), visor DXF-801 (x1), micrófono (x1), paraviento (x1), adaptador de trípode VCT-U14 (x1), objetivo con zoom VCL-920BY (x1)	

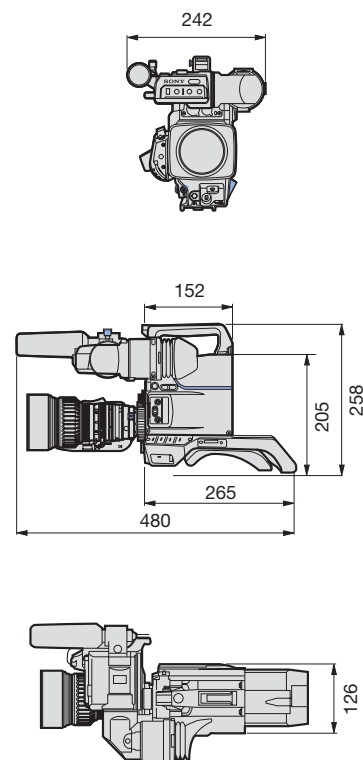

- > No se utilizan retardantes de llama halogenados en alojamientos ni en placas de circuito impreso
- > Soldaduras sin plomo

Servicios de Sony

> Trabajamos con usted, trabajamos para usted

Cada empresa y cada reto son únicos y por eso ofrecemos una total y completa gama de servicios que incluye asesoramiento, planificación, financiación, implementación, formación, revisiones, mantenimiento y asistencia. Elija lo que necesite, donde y cuando lo necesite.

> Sony Professional Services

Diseño, instalación y gestión de proyectos personalizados de sistemas audiovisuales e informáticos (AV/IT), con la experiencia que dan más de 25 años integrando sistemas.

> Sony Financial Services

Soluciones financieras innovadoras y flexibles, pensadas para adaptarse a los requisitos y limitaciones presupuestarias, para que las empresas cuenten siempre con la tecnología más actual.

> Sony Training Services

Una serie de servicios de formación estandarizados que van desde la utilización básica al mantenimiento técnico de alto nivel.

> Sony Support Services

Asistencia totalmente integrada y personalizada para productos y sistemas a lo largo de su vida útil, en una combinación de servicios técnicos proactivos y reactivos.

Puede que algunos servicios no estén disponibles en determinados países.

Puede encontrar más información sobre nuestros servicios, nuestros clientes y nuestro trabajo en la página www.sonybiz.net o poniéndose en contacto con su oficina local de ventas Sony.

Silver Support

> 2 años de asistencia

El paquete Silver Support amplía a 2 años el período de soporte de la garantía estándar de 1 año. También es posible ampliarla un año más para contar con una cobertura total de 3 años. Este contrato de garantía incluye además prestaciones y servicios adicionales.

> Servicio de asistencia telefónica

Se suministra asistencia telefónica para ofrecer asesoramiento y ayuda, de modo que el usuario pueda obtener las máximas ventajas y el mejor rendimiento de su equipo. El servicio telefónico está disponible de lunes a viernes en cinco idiomas, entre ellos en español.

> Recogida en cualquier punto

En caso de avería, Sony se ocupará de la recogida de la unidad en cualquier punto de la zona continental de la Unión Europea, Noruega o Suiza, así como de la reparación y entrega de la unidad reparada, lo que hace que el proceso de reparación resulte más cómodo y rápido para el usuario.

> Reparación en el plazo de 7 días

Sony recoge, repara y le devuelve su unidad al destino que usted quiera y en un plazo de 7 días laborables, garantizando así un tiempo de inactividad mínimo para que el usuario trabaje sin preocupaciones y pueda seguir su agenda sin preocuparse por la eventualidad de un fallo en el equipo.

> Unidad en préstamo:

Si se prevé que la reparación llevará más de 7 días laborables, Sony proporcionará una unidad en préstamo al cliente mientras repara la suya.

SONY

Specialist

Dealer

Los distribuidores especializados de Sony reciben una extensa formación en todos nuestros productos y servicios, lo que, combinado con un profundo conocimiento del mercado, garantiza que recibirá un asesoramiento acorde con sus necesidades antes y después de la compra. Para encontrar su distribuidor especializado de Sony, visite nuestro "Buscador de distribuidores" en:

www.sonybiz.net/dealer



© 2007 Sony Corporation. Todos los derechos reservados. Queda prohibida la reproducción total o parcial sin la debida autorización por escrito. Las prestaciones y especificaciones pueden verse sujetas a cambios sin previo aviso. Todas las medidas y pesos no métricos son aproximados. Sony, Clear Scan, Memory Stick, Silver Support y Power HAD son marcas registradas de Sony Corporation.

Las demás marcas citadas pertenecen a sus respectivos propietarios.

CA DXC-D50 Series/IT-17/05/2007